

φ 586

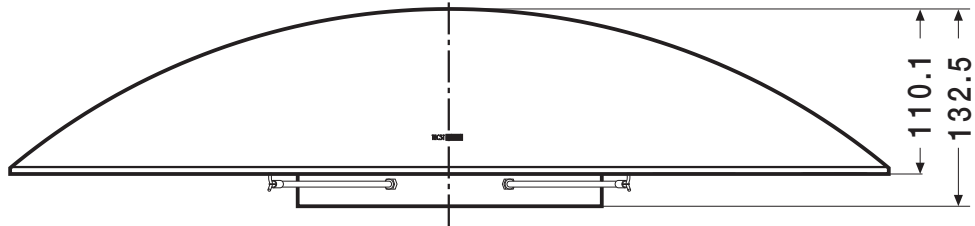

110.1
132.5

scale=1:5/mm

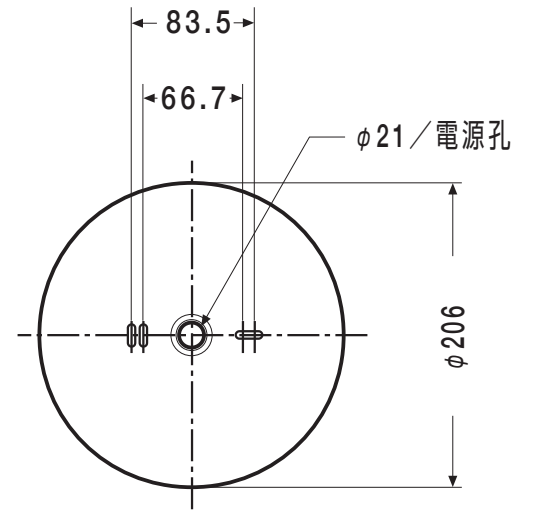
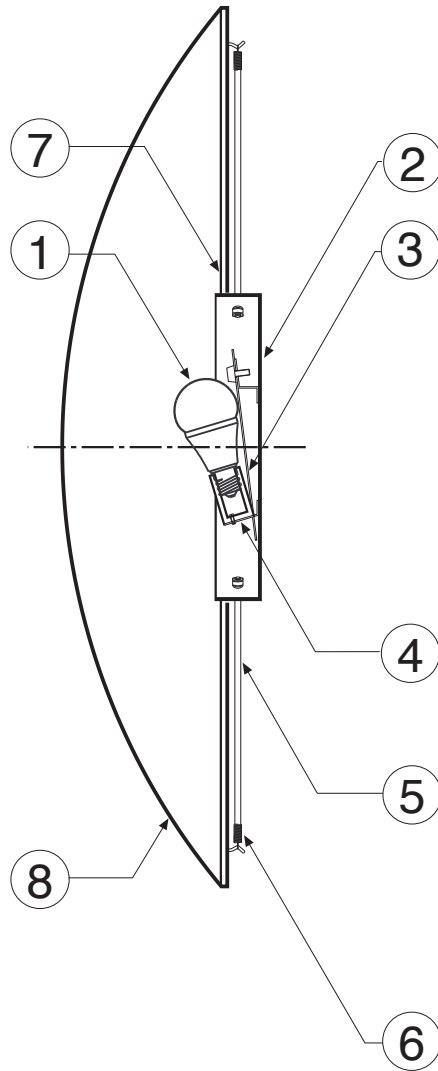

- ① LED
- ② フランジ
- ③ 反射板
- ④ ソケット
- ⑤ ロッド
- ⑥ 取り付けバネ
- ⑦ フレーム
- ⑧ セード

- 電圧=100V
- 光源=Panasonic:E17-LDA8L-G-E17/Z60-電球色相当-8.4W/760lm
- 重量=0.8kg

シリーズ Revo

品番 94BR-0010